

FEUILLE D'INFORMATION PRODUIT

Rév. 2021-01-04

Item

Produit

215C

16602



Industries Plastipak Inc.
1-800-387-7452
www.plastipak.ca

Qualité. Service. Innovation

INFORMATIONS PRODUIT

Description	2000 ml - 68 US fl.oz Base
Quantité / boîte	156
Couleur	Blanc
Forme	Rond
Particularité	
Famille	170 mm
Volume à débordement	2230 ml / 75,4 US fl. oz

INFORMATIONS PROCÉDÉ DE FABRICATION

Procédé de formage	Injection
Matériau	HDPE grade alimentaire
Couleurs en inventaire	Nat., blanc



INFORMATIONS PROCÉDÉ DE DÉCORATION

Options de décoration	Impression HD
Espace d'impression	
Mur	479 mm x 97 mm 18,9" x 3,8"
Matrice IML / Manchon.	Non applicable

PRODUITS COMPATIBLES

Voir matrice pour la famille 170 mm

DESSIN PRODUIT

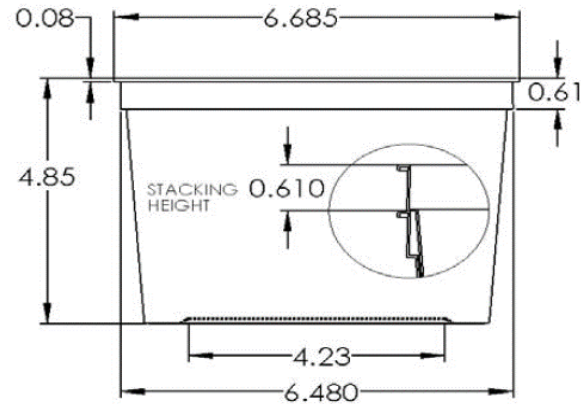

Poid unitaire **51,5 g**

Notes Tolérances dimensions: +/- 0,01"
Tolérances poids: +/- 3%

CONFIGURATION DE PALETTE OPTIMISÉE

Code

F4L

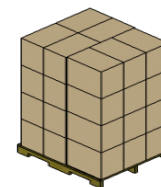

INFORMATIONS D'EMBALLAGE

# Boîte	P6125		
Piles par boîte	6		
Produits par pile	26		
Produits par boîte	156		
Orientation des piles	Vertical		
Dim. Boîte ext.	Long.	523 mm	20,6"
	Largeur	352 mm	13,9"
	Hauteur	525 mm	20,7"
Volume ext. Boîte	0,1 m. cu.	3,41 pi. cu.	
Poids boîte pleine	8,8 kg	19,5 lbs	

Boîtes/Éta.	7	Haut. Max	88,2"
Éta. Max	4	Qté max	4 368

Étages	Hauteur Palet. (po.)	Boîtes / Palette	Produits / Palette
9			
8			
7			
6			
5			
4	88,2	28	4 368
3	67,5	21	3 276
2	46,8	14	2 184