

FEUILLE D'INFORMATION PRODUIT

Rév. 2021-01-04

Item

Produit

130S

9024



Industries Plastipak Inc.
1-800-387-7452
www.plastipak.ca

Qualité. Service. Innovation

INFORMATIONS PRODUIT

Description	710 ml - 24 US fl.oz Base
Quantité / boîte	500
Couleur	Transp.
Forme	Rond
Particularité	
Famille	115 mm
Volume à débordement	777 ml / 26,3 US fl. oz

INFORMATIONS PROCÉDÉ DE FABRICATION

Procédé de formage	Injection
Matériau	PP grade alimentaire
Couleurs en inventaire	Transp., blanc



INFORMATIONS PROCÉDÉ DE DÉCORATION

Options de décoration	Impression HD
Espace d'impression	
Mur	303 mm x 86 mm 11,9" x 3,4"
Matrice IML / Manchon.	Non applicable

PRODUITS COMPATIBLES

Voir matrice pour la famille 115 mm

DESSIN PRODUIT

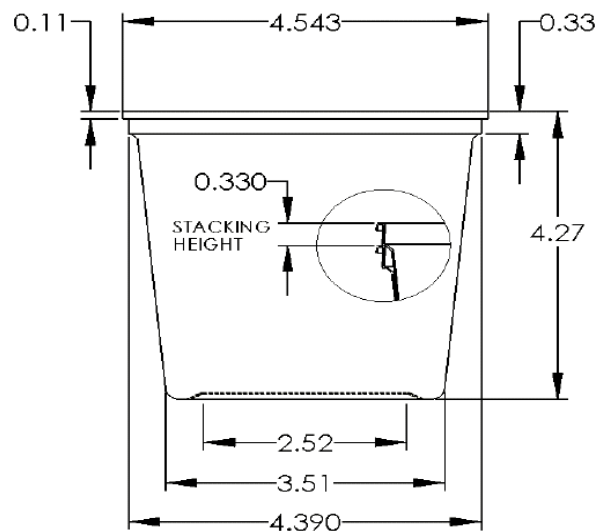

Poid unitaire 20,2 g

Notes Tolérances dimensions: +/- 0,01"
Tolérances poids: +/- 3%

CONFIGURATION DE PALETTE OPTIMISÉE

Code

H4L

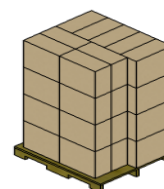

Boîtes/Éta.	9	Haut. Max	88,5"
Éta. Max	4	Qté max	18 000

INFORMATIONS D'EMBALLAGE

# Boîte	P6166		
Piles par boîte	10		
Produits par pile	50		
Produits par boîte	500		
Orientation des piles	Vertical		
Dim. Boîte ext.	Long.	590 mm	23,2"
	Largeur	241 mm	9,5"
	Hauteur	527 mm	20,7"
Volume ext. Boîte	0,07 m. cu.	2,65 pi. cu.	
Poids boîte pleine	10,8 kg	23,8 lbs	

Étages	Hauteur Palet. (po.)	Boîtes / Palette	Produits / Palette
9			
8			
7			
6			
5			
4	88,5	36	18 000
3	67,7	27	13 500
2	47,0	18	9 000